

210頂針尾座

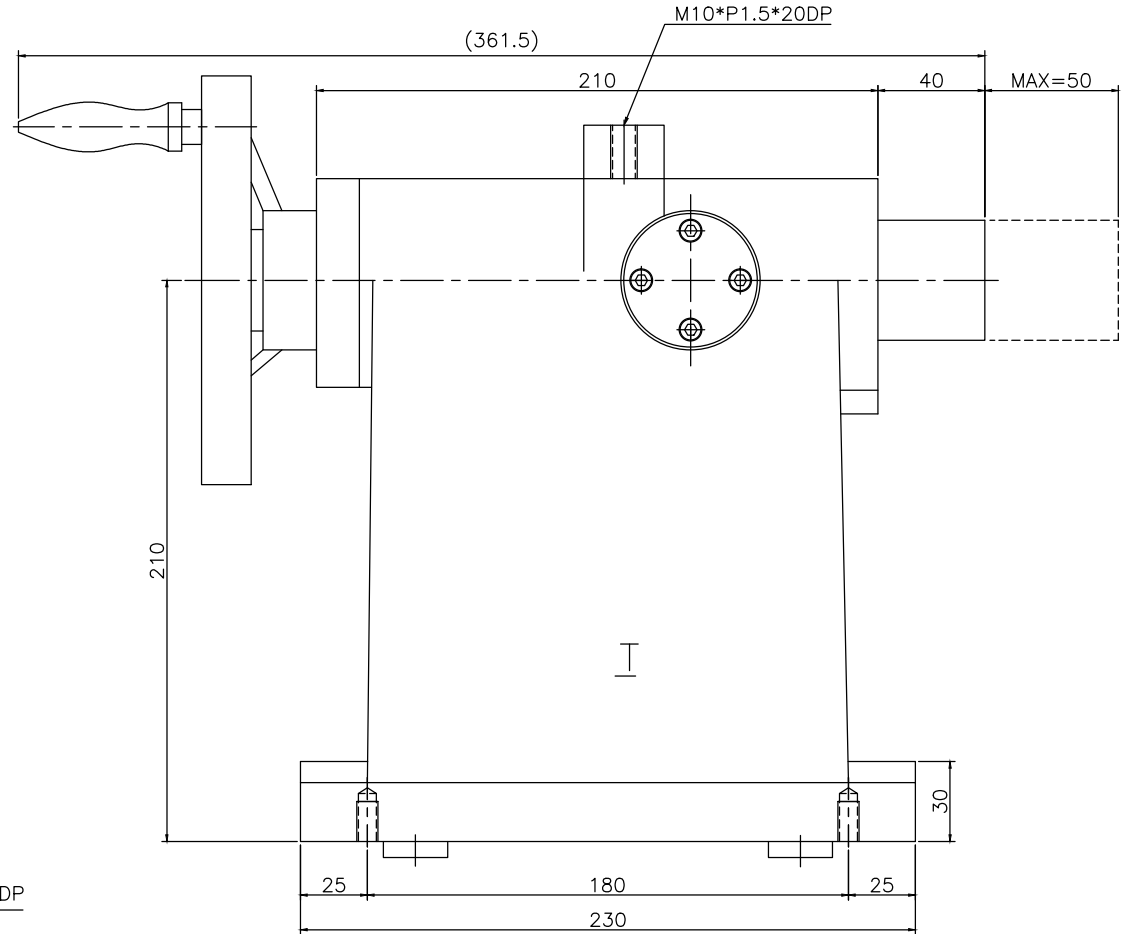
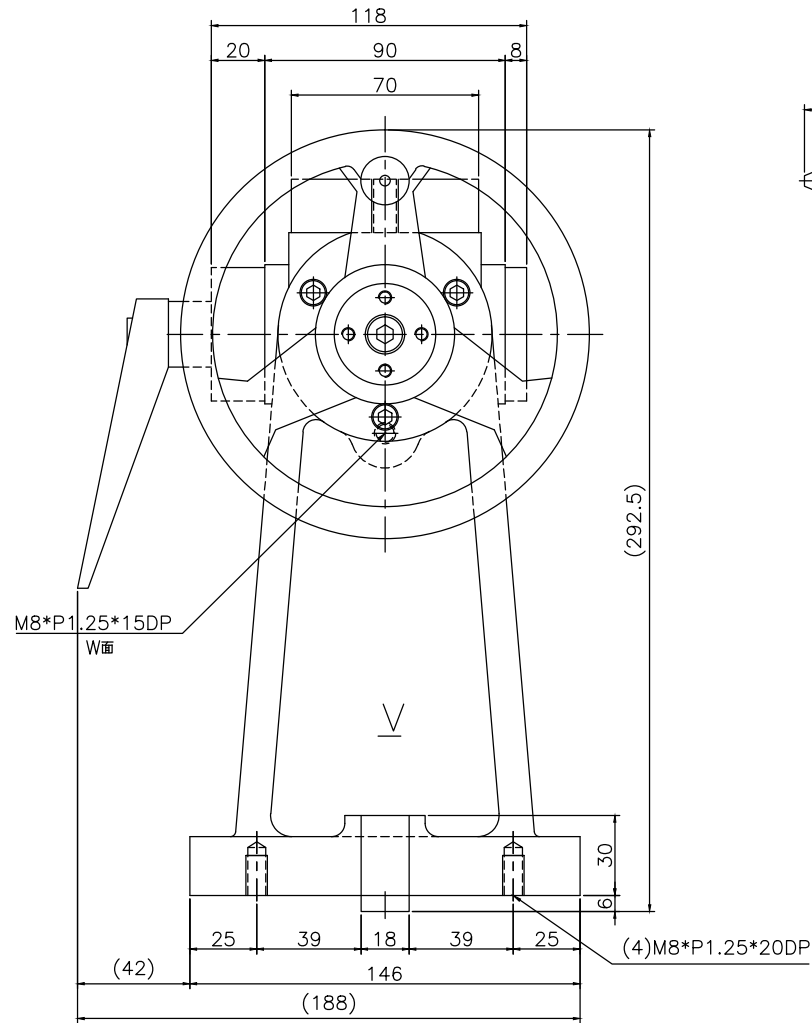

零件名稱	外型尺寸圖		材質	加工一般公差	50以下	±0.05	繪圖比例	1:2.5	校對	盧家瑞	年 月 日	DEX	德士凸輪股份有限公司 致威精機企業有限公司
	零件圖號	MT210DEX001	硬度		51-100	±0.07			投影法				
版次		A	熱處理 表面處理	201-500	±0.20	設計	數量	1		件/組			
					501-1000	±0.25							
					1001以上	±0.40							