

製程

記號	更改內容	設變者	更改者	日期

# 185頂針尾座

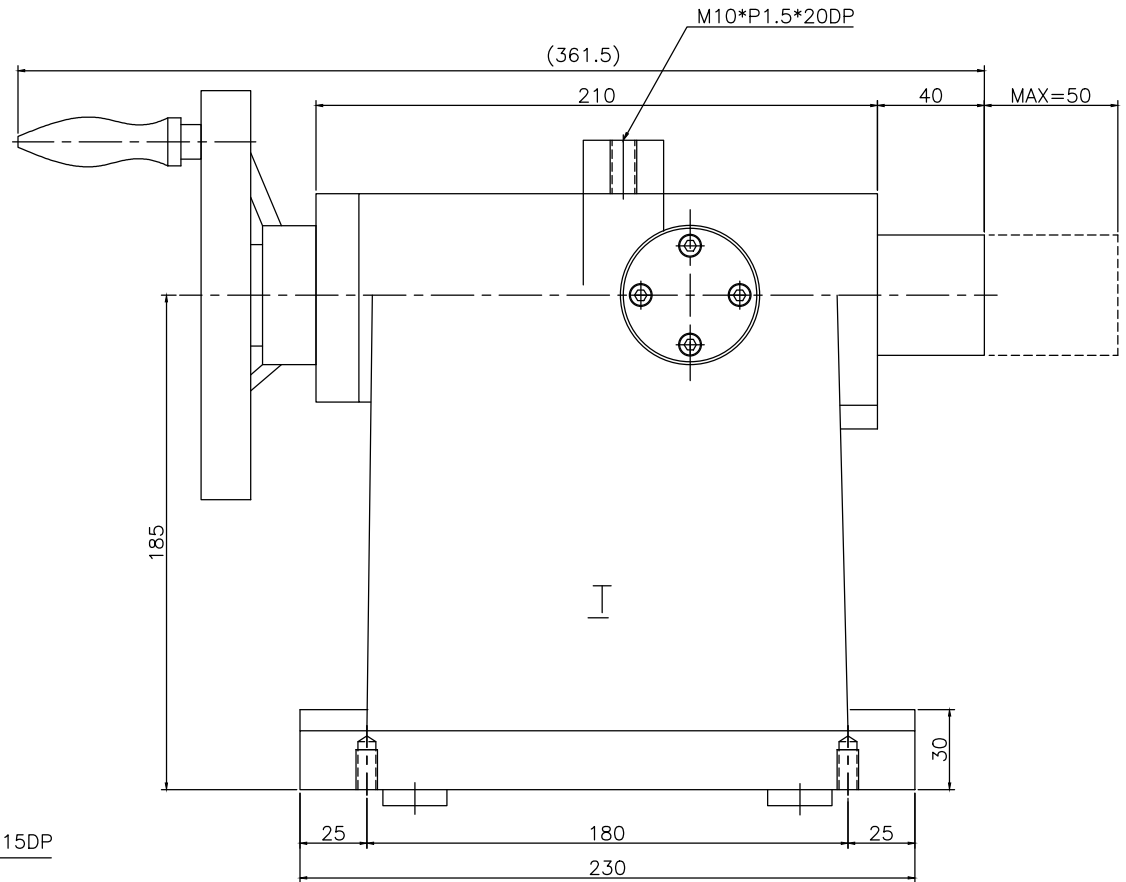
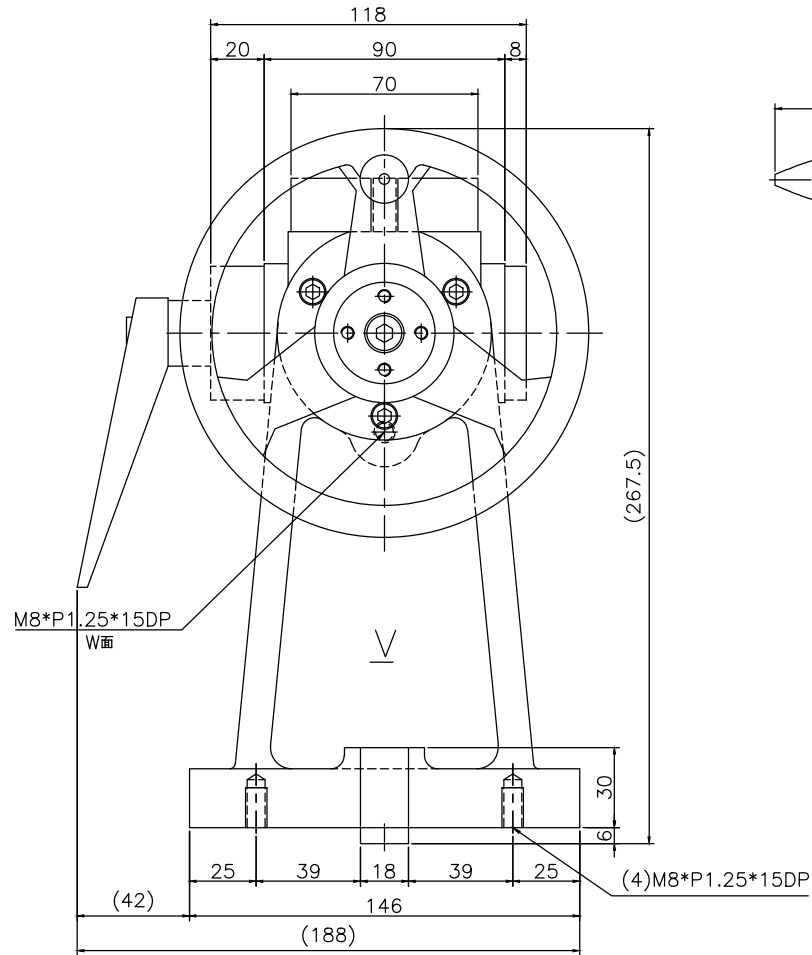

零件名稱	外型尺寸圖		材質	加工一般公差	50以下	±0.05	繪圖比例	1:2.5	校對	盧家瑞	年 月 日	DEX 德士凸輪股份有限公司 致威精機企業有限公司
	零件圖號	MT185DEX001			硬度	51-100					±0.07	
版次		A	熱處理	201-500	±0.20	設計	數量	1	件/組			
表面處理		501-1000	±0.25									
		1001以上	±0.40									