

製程

記號	更改內容	設變者	更改者	日期

160頂針尾座

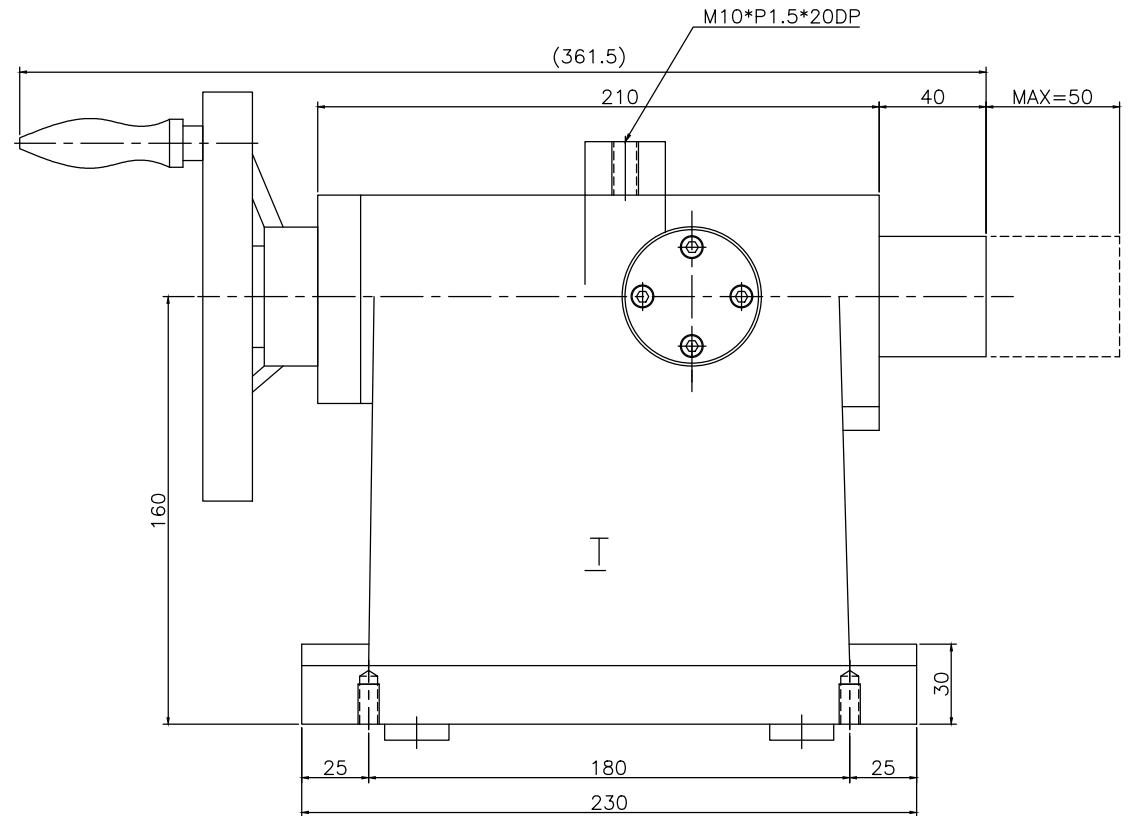
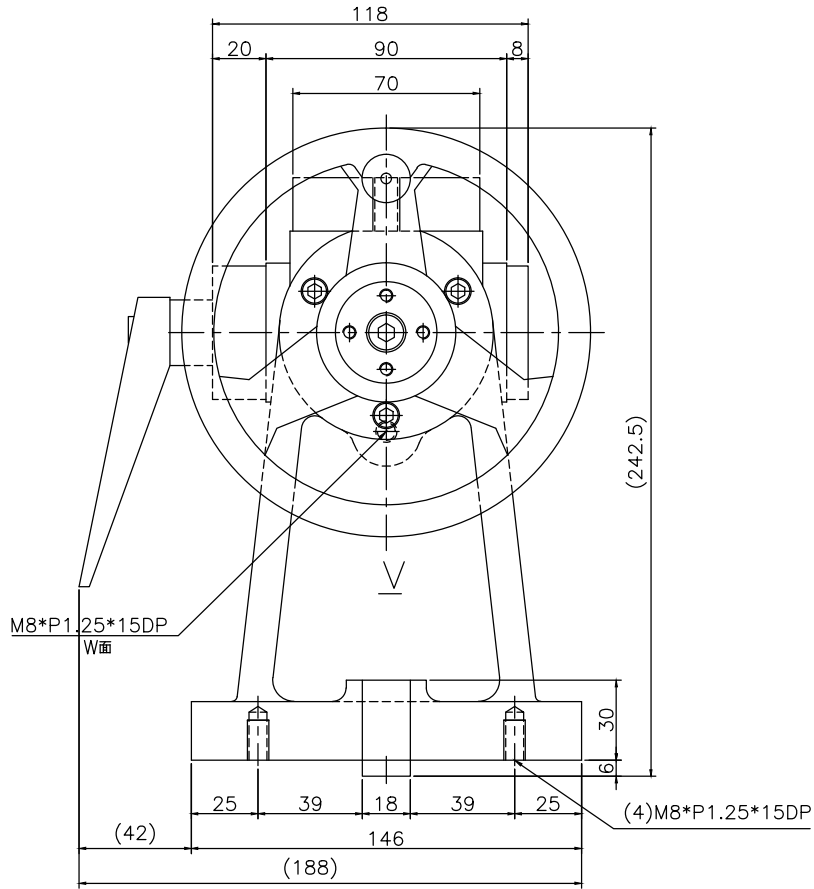

零件名稱	外型尺寸圖		材質	加工一般公差	50以下	±0.05	繪圖比例	1:2.5	校對	年 月 日	2016.12.23
	零件圖號	MT160DEX001	硬度		51-100	±0.07			校對		
熱處理			101-200	±0.10	設計	年 月 日					
表面處理	201-500	±0.20	數量	1			件/組				
版次	A	501-1000			±0.25						
		1001以上	±0.40								

DEX 德士凸輪股份有限公司
致威精機企業有限公司